

# TEMPTECH

## Vinskabe BRUGERVEJLEDNING

**OSLO-SERIEN  
ELEGANCE-SERIEN  
KØBENHAVN-SERIEN**

*Denne vejledning indeholder vigtige oplysninger, herunder **sikkerhedsanvisninger og installationsvejledning** for dette apparat. Læs den omhyggeligt inden brugen, og følg alle sikkerhedsanvisninger og instrukser. Det anbefales at gemme denne vejledning, så du nemt kan slå op i den senere og sætte dig ind i betjeningen af apparatet.*

# --INDHOLD--

## **01 ENERGIBESPARELSE OG MILJØBESKYTTELSE**

## **02 VIGTIGE SIKKERHEDSOPLYSNINGER**

## **05 BORTSKAFFELSE AF UDTJENTE APPARATER**

05 Overensstemmelse

05 Energibesparelse

06 Service

## **06 INSTALLATION**

06 OZ45SB/OZ45SX/OZ45SW

08 OZ45SBTOP

09 OX15SRB

09 OX30DRB/OX30DRW

10 OX30DX

10 CPROX60SRB/OX60DRB/OX60DRW

11 CPROX60SX/OX60DX

11 OFX60SRB

12 EX60DX

12 EX60DRB/EX60DRW

13 OX2DX60DRB

13 Installation i et lukket rum i køkkenet

14 CPRO1800SRB/CPRO1800DRB/E1000DRB/E1000DRW

15 CPRO1800SX/E1000DX

15 Flere store vinskabe monteres side by side

## **16 INSTALLATION AF TILBEHØR FØR DRIFT**

16 UDPAKNING OG RENGØRING AF VINSKAB

16 Justering af højde og nivellering af vinskab

17 Installation af håndtag

17 LÅS OG LÅS DØR OP (VALGFRIT)

## **18 BRUG AF VINKØLESKAB**

18 DRIFTSKLIMA

18 OPBEVARING AF VIN

## **20 KONTROLPANEL I SKAB (FAST HASTIGHED)**

20 OX15SRB / OFX60SRB / OX2DX60DRB

20 OX30DRB / OX30DRW / OX30DX

20 TÆND/SLUK

21 LÅS KONTROLPANEL OP

21 TÆND/SLUK INTERIØRLYS

21 DISPLAYVINDUE TIL TEMPERATUR

21 INDSTILLING AF TEMPERATUR

22 VALG AF VISNING AF FAHRENHEIT (°F) ELLER CELSIUS (°C)

22 KONTROLLAMPE FOR FUNKTION

## **23 KONTROLPANEL I SKAB (OMFORMER)**

23 OZ45SB / OZ45SW / OZ45SX / CPROX60SRB / CPROX60SX / CPRO1800SRB / CPRO1800SX

- 23 OX60DRB/OX60DRW/OX60DX/CPRO1800DRB
- 23 TÆND/SLUK
- 24 LÅS KONTROLPANEL OP
- 24 TÆND/SLUK INTERIØRLYS
- 24 KONTROL AF RGB-LYS FOR KØBENHAVN-SERIEN
- 25 DISPLAYVINDUE TIL TEMPERATUR
- 25 INDSTILLING AF TEMPERATUR
- 25 VALG AF VISNING AF FAHRENHEIT (°F) ELLER CELSIUS (°C)
- 25 VALG AF ENERGIBESPARELSESTILSAND
- 26 KONTROLLAMPE FOR FUNKTION

## **27 KONTROLPANEL PÅ DØR (OMFORMER)**

- 27 OZ45SBTOP
- 27 EX60DRB / EX60DRW / EX60DX / E1000DRB / E1000DRW / E1000DX
- 27 TÆND/SLUK
- 28 TÆND/SLUK INTERIØRLYS
- 28 LÅS KONTROLPANEL OP
- 28 VALG AF VISNING AF FAHRENHEIT (°F) ELLER CELSIUS (°C)
- 28 INDSTILLING AF TEMPERATUR
- 29 DISPLAYVINDUE TIL TEMPERATUR

## **31 PLEJE OG VEDLIGEHOLDELSE**

- 31 RENGØRING AF VINSKAB
- 31 FJERNELSE AF HYLDER
- 32 Udskiftning af kulfilter (valgfrt)
- 32 Afrimning
- 32 Flytning af vinskab
- 33 Strømafbrydelse
- 33 Feriefravær
- 33 Afbrydelse fra strøm

## **34 FEJLFINDING**

### **35 VENDING AF DØR**

- 35 Vedrører indbyggede serier (undtagen model OZ45SBTOP)
- 37 Vedrører indbyggede serier (kontrolpanel i skab)
- 40 CPRO1800SRB/CPR01800SX/CPRO1800DRB

## **42 INSTALLATION AF AFTAGELIGT FRONTGITTER**

## **45 DOWNLOAD BRUGERVEJLEDNINGEN PÅ ANDRE SPROG**

- Fjern al emballage, mærkater og film fra produktets overflader, og rengør overfladerne med en fugtig klud og et mildt vaskemiddel, før produktet tages i første gang.
- Lad apparatet stå oprejst i ca. **24** timer, før det sluttes til strømforsyningen. Det hjælper med til at reducere muligheden for en fejlfunktion i kølesystemet på grund af behandlingen under transporten.

Læs vejledningen omhyggeligt for at maksimere vinkøleskabets ydelse, før du bruger skabet første gang. Gem dokumentationen til senere brug eller til videregivelse til en ny ejer. Produktet er udelukkende beregnet til husholdningsbrug eller lignende anvendelse som f.eks.:

- Personalekøkkener i butikker, kontorer og andre arbejdsmiljøer
- Landbrugsejendomme, gæster på et hotel, motel eller andet boligmiljø
- Gæsteboliger og pensionater
- Catering og lignende anvendelse (ikke detailhandel)

Apparatet er udelukkende beregnet til opbevaring af vin eller drikkevarer. Al anden anvendelse betragtes som farlig, og producenten fraskriver sig ansvaret for eventuelle overtrædelser. Det anbefales også, at du læser garantivilkårene.

## **ENERGIBESPARELSE OG MILJØBESKYTTELSE**

**Vær opmærksom på følgende særlige instrukser til energibesparelse og miljøbeskyttelse:**

- (a) Den mest energibesparende konfiguration kræver, at der placeres hylder i apparatet. Se de tilsvarende billeder i vejledningen.**
- (b) Følg vejledningens anvisninger om, hvor og hvordan vin placeres i apparatet for at opnå den længste holdbarhed i længere perioder og undgå spild.**
- (c) Følg vejledningens anvisninger om den anbefalede temperaturindstilling i alle rum med henblik på at opnå den længste holdbarhed.**
- (d) Et skøn over temperaturindstillingens indvirkning på spild: Se vinetiketten for den længste opbevaringstid for vin. Den længste opbevaringstid kan reduceres ved ikke-anbefalede temperaturindstillinger.**
- (e) Der er ingen specielle tilstande eller funktioner på apparatet, der påvirker temperaturen.**
- (f) Apparatet er kun beregnet til opbevaring af vin.**
- (g) Følg vejledningens anvisninger om korrekt installation og slutbrugervedligeholdelse, herunder rengøring, af skabet.**
- (h) Fritstående apparat: Vinskabet er ikke beregnet til indbygning.**
- (i) Apparatet er ikke egnet til frysning af madvarer.**

- (j) Adgang til professionel reparation: <https://service.temptech.no/>
- (k) Bestilling af reservedele: Send en e-mail til [Service@temptech.no](mailto:Service@temptech.no)
- (l) Minimumsperiode, hvor reservedele til brug ved reparation af apparatet kan fås:  
Termostater, temperatursensorer, printkort og lyskilder kan fås i en minimumsperiode på syv år, der regnes fra tidspunktet for introduktionen af den sidste model på markedet.  
Dørhåndtag, dørhængsler, bakker og kurve kan fås i en minimumsperiode på syv år, der regnes fra tidspunktet for introduktionen af den sidste model på markedet. Dørpakninger kan fås i en minimumsperiode på 10 år.
- (m) Korteste garantiperiode for apparatet, der tilbydes af producenten, importøren eller en autoriseret repræsentant:  
Minimumsgarantien er: 5 år for Norge, Sverige, Finland og Danmark.
- (n) For apparater med klimaklasse:
- Udvidet tempereret: Dette køleskab er beregnet til brug i et temperaturområde fra 10-32 °C.
  - Tempereret: Dette køleskab er beregnet til brug i et temperaturområde fra 16-32 °C.
  - Subtropisk: Dette køleskab er beregnet til brug i et temperaturområde fra 16-38 °C.
  - Tropisk: Dette køleskab er beregnet til brug i et temperaturområde fra 16-43 °C.
- (o) Sådan finder du oplysninger om modellen i produkt databasen: Gå ind på vores hjemmeside <https://temptech.no/>, hvor du kan finde en vejledning i, hvordan du søger efter produkt oplysninger i EU's database.

## VIGTIGE SIKKERHEDSOPLYSNINGER

Vinkøleskabet indeholder et kølemiddel (R600a: isobutan) og en isolering med gas (cyclopentan), der er kompatible med miljøet. De er dog brændbare.

Vi anbefaler, at du følger følgende bestemmelser for at undgå farlige situationer:

Træk ledningen ud af stikkontakten før udførelse af en handling.

- Kølesystemet på bagsiden og i vinkøleskabet indeholder et kølemiddel. Undgå derfor at beskadige rørene.
- Rør ikke ved stikkontakten i væggen, og brug ikke åben ild, hvis der observeres en lækage i kølesystemet. Åbn et vindue, og luft rummet ud. Kontakt derefter et servicecenter om reparation.
- Fjern ikke eventuel rim eller is med en kniv eller andre skarpe genstande. De kan beskadige rørsystemer til kølemidlet, og en lækage i rørsystemet kan forårsage en brand eller skade dine øjne.

- **Installér ikke apparatet et fugtigt, fedtet eller støvet sted. Udsæt heller ikke apparatet for direkte sollys og vand.**
- **Installér ikke apparatet i nærheden af varmeapparater eller brændbare materialer.**
- **Brug ikke forlængerledninger eller adaptere.**
- **Installation i nærheden af en varmekilde anbefales ikke og man skal altid sikrer god og tilstrækkelig ventilation.**
- **Udsæt ikke ledningen for kraftigt træk, Bøj ikke ledningen, og rør ikke ved stikket med våde hænder.**
- **Beskadig ikke stikket og/eller ledningen. Det kan medføre elektrisk stød eller brand.**
- **Det anbefales at holde stikket rent. Eventuelt støv på stikket kan forårsage en brand.**
- **Fremskynd ikke afrimningen med mekaniske enheder eller andet udstyr.**
- **Undgå under alle omstændigheder at bruge åben ild eller elektrisk udstyr, såsom varmeapparater, damprensere, stearinlys, olielamper osv., til at fremskynde afrimningen.**
- **Brug ikke, og opbevar ikke brændbare sprays, såsom spraymaling, i nærheden af vinkøleskabet. De kan forårsage en eksplosion eller en brand.**
- **Brug ikke elektriske apparater i rummene til opbevaring af madvarer, medmindre apparaterne anbefales af producenten.**
- **Placér ikke, og opbevar ikke brændbare og meget flygtige materialer, såsom æter, benzin, flaskegas, propan, spraydåser, klæbemidler, ren alkohol osv., i vinkøleskabet. Materialerne kan forårsage en eksplosion.**
- **Opbevar ikke medicin eller laboratoriematerialer i vinkøleskabet. Hvis et materiale, der kræver streng kontrol med opbevaringstemperaturen, opbevares i vinkøleskabet, kan der opstå en risiko for, at materialet nedbrydes, og der indtræffer en ukontrolleret reaktion, der kan udgøre en risiko.**
- **Sørg for, at der ikke er forhindringer i ventilationsåbningerne i apparatets kabinet eller den indbyggede struktur.**
- **Anbring ikke genstande og/eller beholdere med vand oven på apparatet.**
- **Forsøg ikke selv at reparere vinkøleskabet. Indgreb må kun udføres af uddannet personale.**
- **Apparatet må bruges af børn på 8 år eller derover og af personer med reducerede fysiske, sensoriske eller mentale evner, eller som mangler erfaring og viden, forudsat at de er under tilstrækkeligt opsyn eller har modtaget instruktion i sikker anvendelse af apparatet og forstår de involverede farer.**
- **Børn må ikke lege med produktet. Børn må kun udføre rengøring og**

brugervedligeholdelse under opsyn.

- Dette apparat er ikke beregnet til brug af personer (herunder børn) med nedsatte fysiske, motoriske eller psykiske evner eller manglende erfaring og viden, medmindre de er under opsyn af en person, der har det sikkerhedsmæssige ansvar for dem, eller har modtaget instruktion i betjening af apparatet af denne person. Børn skal overvåges for at sikre, at de ikke leger med apparatet.
- Apparatet skal placeres, så stikket er tilgængeligt.
- Hvis ledningen bliver beskadiget, skal den udskiftes af producenten, dennes serviceagent eller lignende kvalificeret person, så der ikke opstår farlige situationer.
- Apparatet må ikke installeres i et vaskerum
- GWP (globalt opvarmningspotentiale) for R600a: 3
- Opbevar ikke eksplosive stoffer, som fx spraydåser med brandfarligt drivmiddel, i dette apparat.
- ADVARSEL: Sørg for, at der er fri adgang til apparatets/indbygningsskabets ventilationsåbninger.
- ADVARSEL: Brug ikke mekaniske enheder eller andre midler til at fremskynde afrimningsprocessen ud over dem, der er anbefalet af producenten.
- ADVARSEL: Beskadig ikke kredsløbet til kølemiddel.
- ADVARSEL: Brug ikke elektriske apparater i køleskabsrummet til opbevaring af fødevarer, medmindre de er af en type, der er anbefalet af producenten

# BORTSKAFFELSE AF UDTJENTE APPARATER

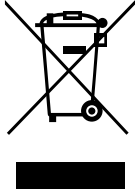

Apparatet er mærket i henhold til EU-direktiv 2012/19/EU (WEEE) om affald af elektrisk og elektronisk udstyr.

Affald af elektrisk og elektronisk udstyr indeholder både forurenende stoffer (der kan påvirke miljøet negativt) og grundelementer (der kan genbruges). Det er vigtigt, at affald af elektrisk og elektronisk udstyr behandles særskilt med henblik på at fjerne og bortskaffe alle forurenende stoffer samt genindvinde og genbruge alle materialer.

Enkeltpersoner kan spille en vigtig rolle i at sikre, at affald af elektrisk og elektronisk udstyr ikke udgør et miljøproblem. Det er vigtigt at følge visse grundlæggende regler:

- Affald af elektrisk og elektronisk udstyr må ikke behandles som almindeligt husholdningsaffald.
- Affald af elektrisk og elektronisk udstyr skal afleveres til indleveringssteder, der drives af kommunen eller registrerede virksomheder. I visse lande afhentes stort affald af elektrisk og elektronisk udstyr på bopælen.

I mange lande kan det udtjente apparat returneres til forhandleren, når du køber et nyt apparat. Forhandleren skal afhente udstyret gratis på en 1-til-1 basis, så længe udstyret er af en tilsvarende type og har samme funktioner som det leverede udstyr.

## ■ Overensstemmelse

Ved at placere -mærket på apparatet erklærer vi, på eget ansvar, at apparatet er i overensstemmelse med alle europæiske lovgivningsmæssige krav vedrørende sikkerhed, sundhed og miljø.

## ■ Energibesparelse

- Sørg altid for god ventilation. Tildæk ikke ventilationsåbning eller -rist.
- Hold altid blæserlameller rene.
- Placér ikke apparatet i områder med direkte sollys eller i nærheden af et komfur, varmeapparat eller lignende genstande.



- Åbn dørene så lidt som muligt, og lad dem stå åbne så kort tid som muligt
- Fjern eventuelt støv fra bagsiden af apparatet

## ■ Service

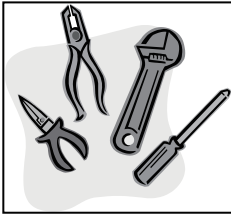

- Forsøg aldrig selv at reparere apparatet. Det kan medføre personskaade eller en alvorlig fejlfunktion. Kontakt kundeplejeafdelingen, hvis du har brug for service

## INSTALLATION

Følgende tegninger er udelukkende vejledende. Mål og hyldeantal kan afvige fra model til model i samme serie.

### ■ OZ45SB/OZ45SX/OZ45SW

Enkelt zone **18** flasker

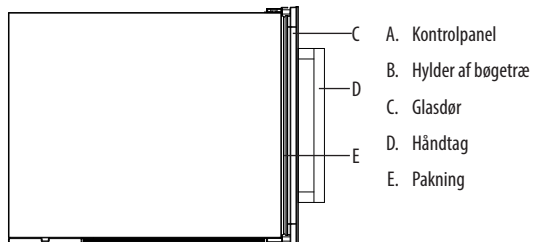
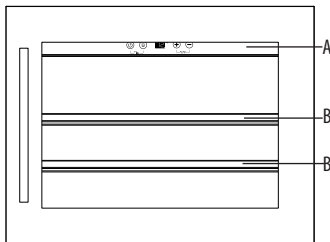

- A. Kontrolpanel
- B. Hylde af bøjgetræ
- C. Glasdør
- D. Håndtag
- E. Pakning

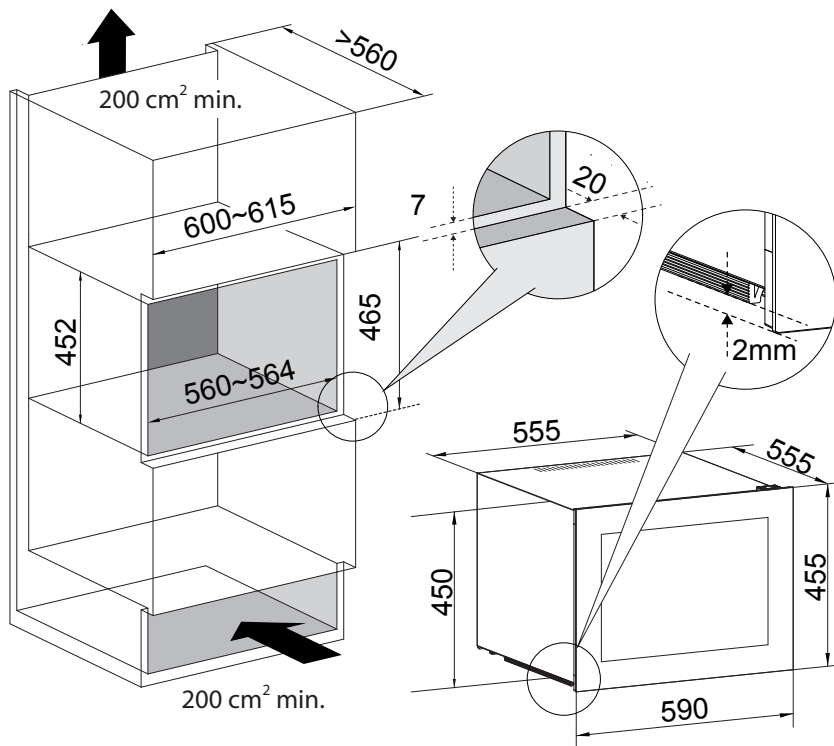

Skrue de fire skruer (ST4.2\*12 mm) gennem tophængslet for at fastgøre apparatet. Topbeslaget er forudinstalleret på toppen af apparatet.

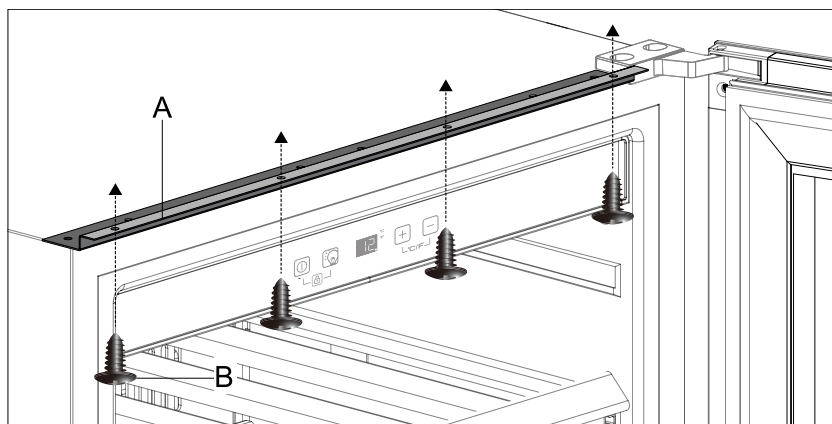

A. Topbeslag

B. 4 skruer (ST4.2\*12 mm)

## ■ OZ45SBTOP

Enkelt zone **24** flasker

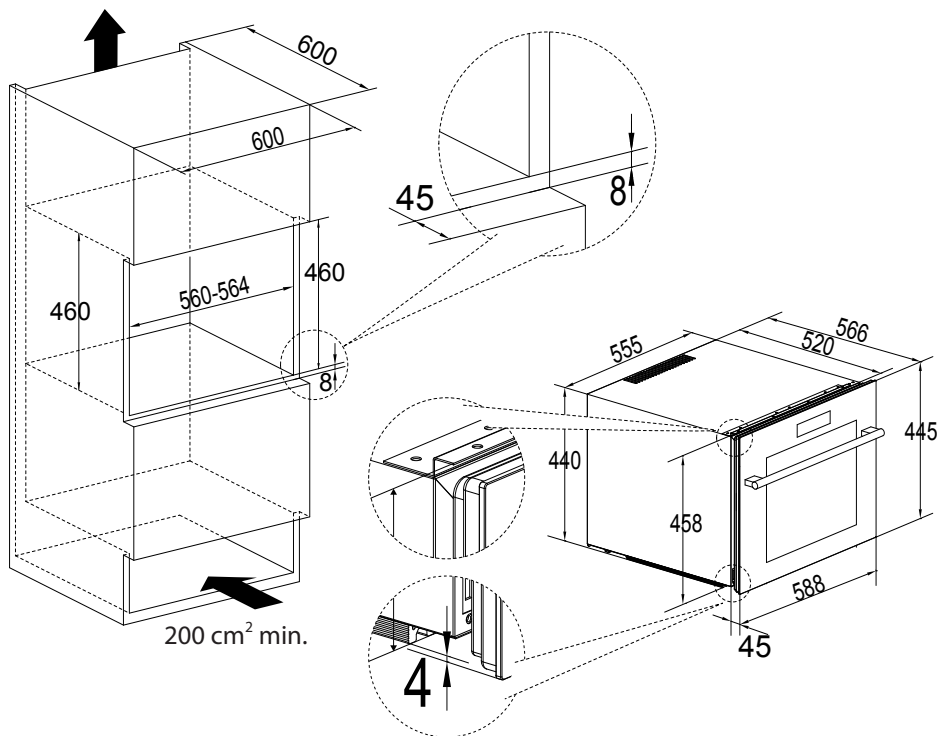
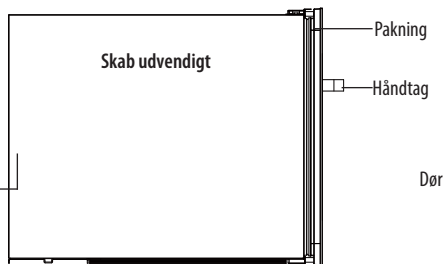
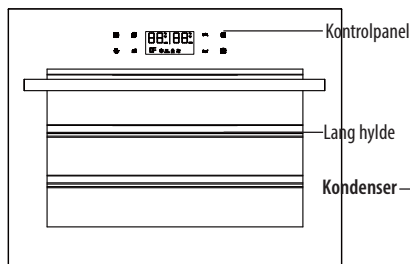

Du kan installere en ekstra **topbeslagsstang** (tilbehør der følger med apparatet) på oversiden af apparatet og skrue den ind i køkkenskabet til fastgørelse af apparatet. Se tegning.

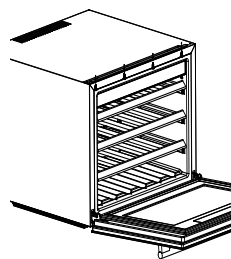

## ■ OX15SRB

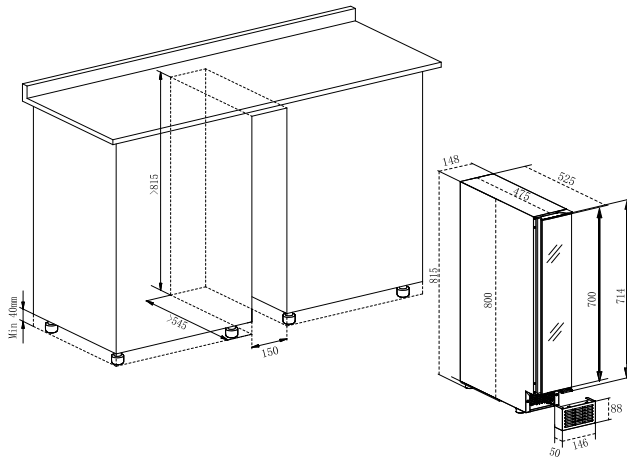

●Justerbar højde:  
815-880 mm

## ■ OX30DRB/OX30DRW

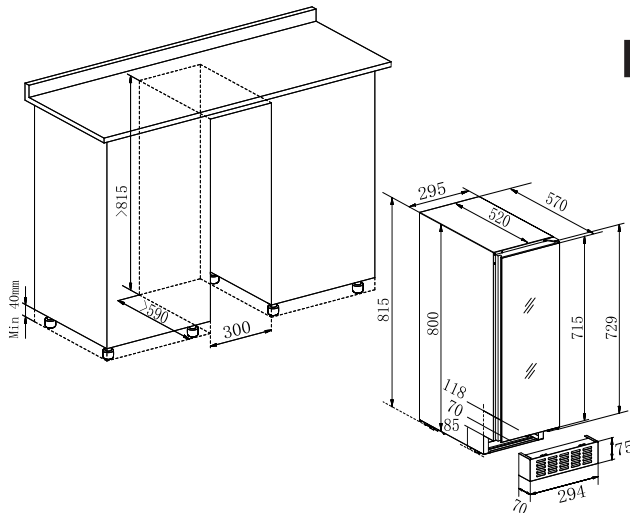

●Justerbar højde:  
815-850 mm

## ■ OX30DX

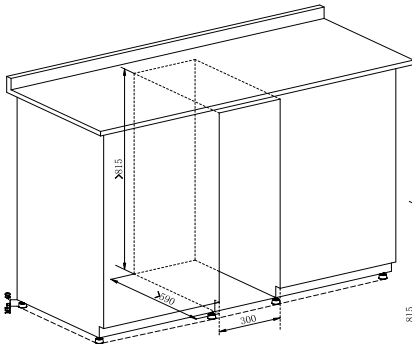

•Justerbar højde:

**815-850 mm**

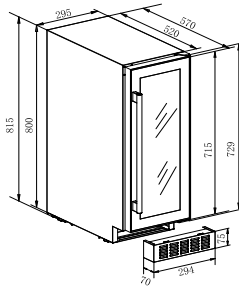

## ■ CPROX60SRB/OX60DRB/OX60DRW

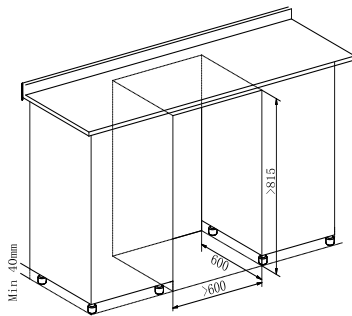

•Justerbar højde:

**815-850 mm**

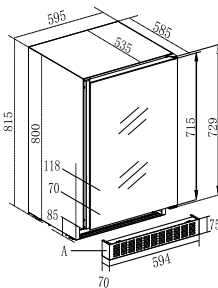

## ■ CPROX60SX/OX60DX

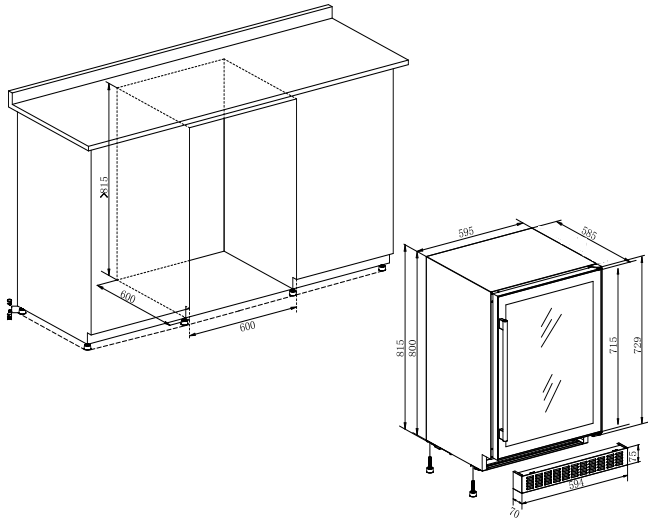

•Justerbar højde:

**815-850 mm**

## ■ OFX60SRB

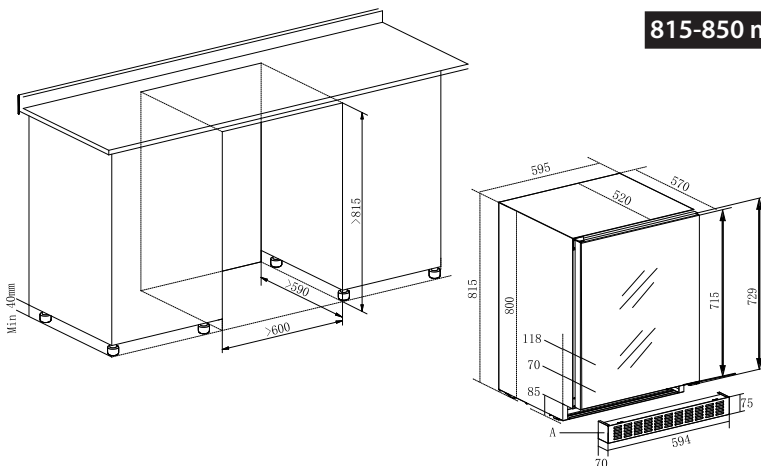

•Justerbar højde:

**815-850 mm**

## ■ EX60DX

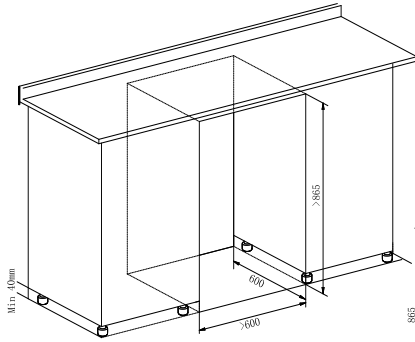

●Justerbar højde:  
865-930 mm

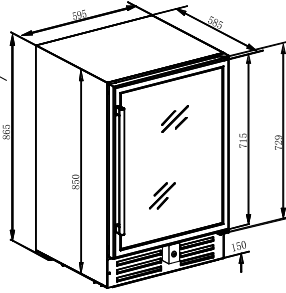

## ■ EX60DRB/EX60DRW

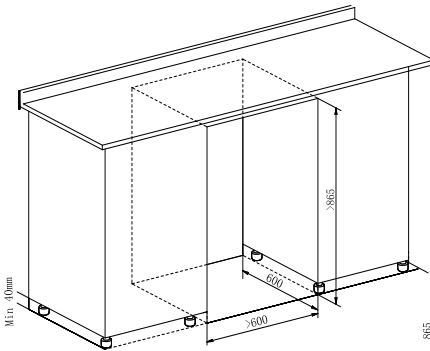

●Justerbar højde:  
865-930 mm

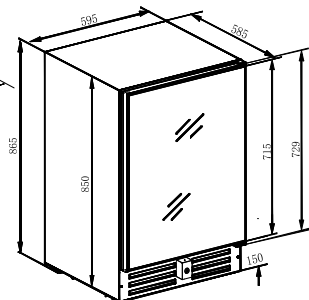

## ■ OX2DX60DRB

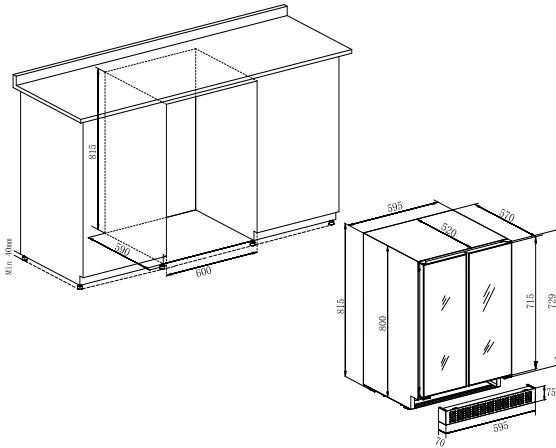

●Justerbar højde:

**815-850 mm**

## ■ Installation i et lukket rum i køkkenet

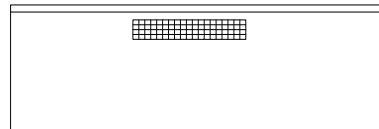
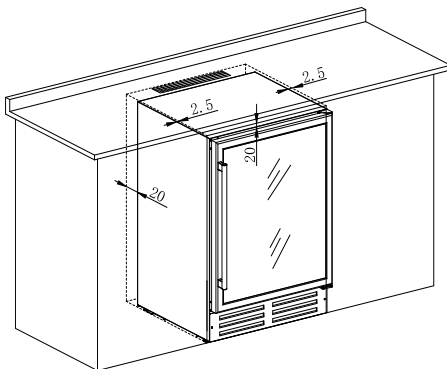

Bemærk: Hvis du installerer vinskabet i et køkken, hvor vinskabet er helt bygget ind, med lukkede sider og lukket på bagside, skal der monteres et ventilationsrist i bordpladen



## ■ CPRO1800SRB/CPRO1800DRB/E1000DRB/E1000DRW

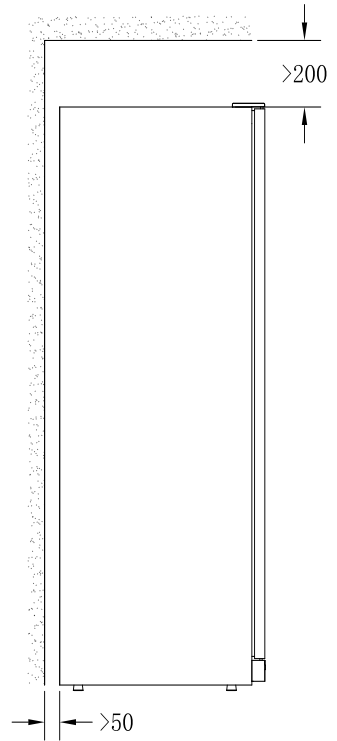
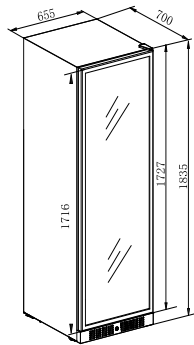
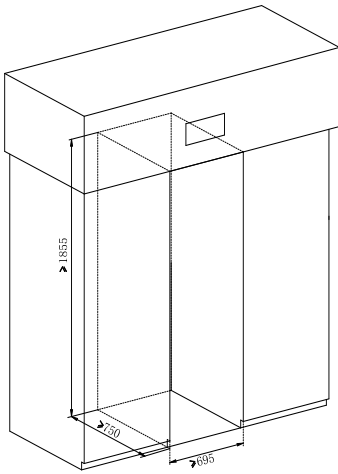

## ■ CPRO1800SX/E1000DX

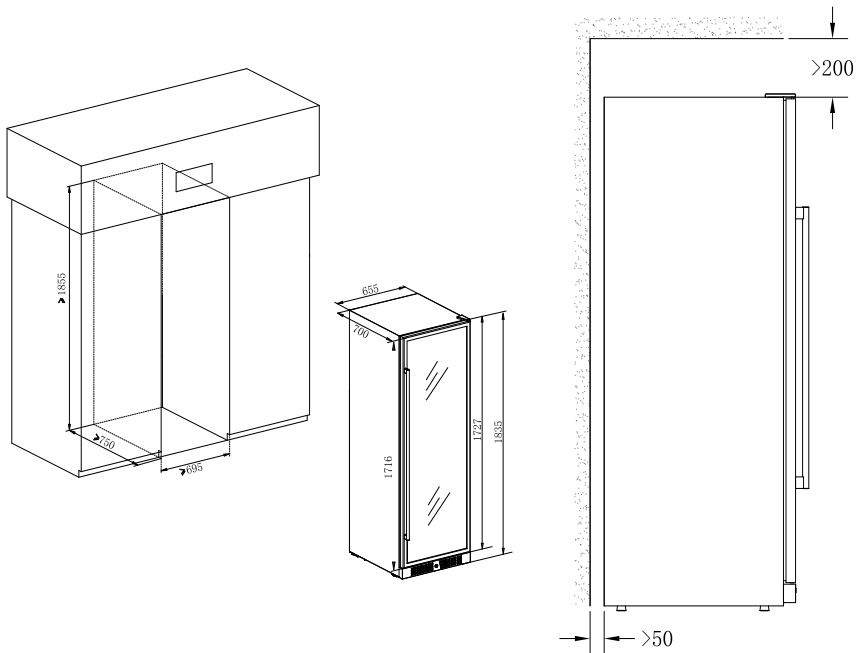

## ■ Flere store vinskabe monteres side by side

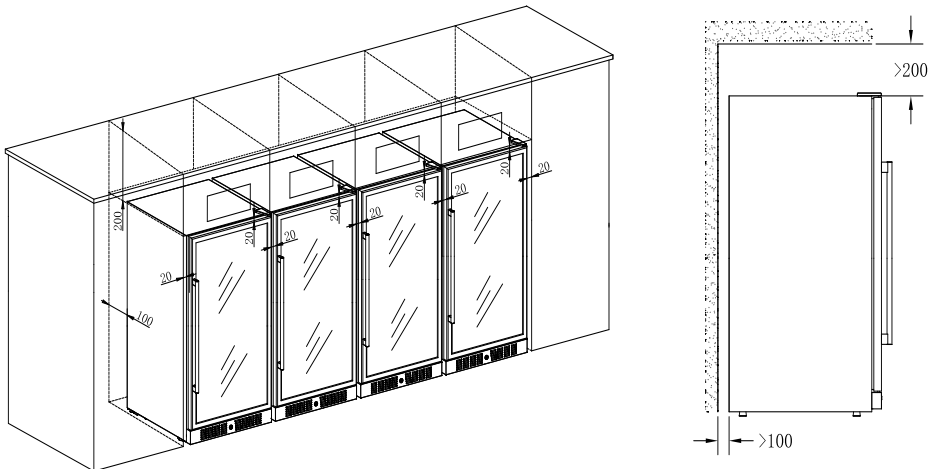

# INSTALLATION AF TILBEHØR FØR DRIFT

## ■ UDPAKNING OG RENGØRING AF VINSKAB

- Fjern den udvendige og indvendige emballage.
- Lad apparatet stå oprejst i ca. **24 timer**, før det sluttes til strømforsyningen. Det hjælper med til at reducere muligheden for en fejlfunktion i kølesystemet på grund af behandlingen under transporten.
- Rengør vinkøleskabet indvendigt med en blød klud og lunkent vand.

**For alle modeller undtagen OZ45SB, OZ45SW, OZ45SX og OZ45SBTOP**

**VIGTIGT: Lamellen på forsiden af foden af apparatet er til ventilation. Der må ikke anbringes genstande foran lamellen. I modsat fald fungerer vinkøleskabet muligvis ikke korrekt.**

- o Der kan sættes en pyntesokkel på ventilationsåbningen i foden. Der skal laves en udskæring i soklen, der er større end lamellen på forsiden. Udskæringen er påkrævet, uanset om den forreste lamel fjernes eller bliver siddende.

## ■ Justering af højde og nivellering af vinskab

**For alle modeller undtagen OZ45SB, OZ45SW, OZ45SX og OZ45SBTOP**

- o Apparatet har justerbare fødder, så højden kan justeres for at få skabet til at stå plant på ujævne gulve.
- o Vi anbefaler, at proceduren udføres af to personer.
- o Højden skal justeres før indbygningen af apparatet i en indbygningssenhed. Højden skal justeres således, at toppanelet på apparatet passer præcist under køkkenbordet.

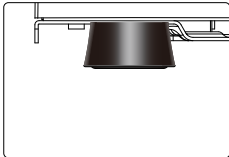

- o Vip apparatet ca. 60° for at få adgang til de justerbare fødder.
- o Sørg for hele tiden at støtte skabet.

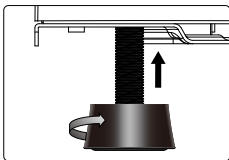

- o Drej foden til en passende stilling, så skabet står plant.

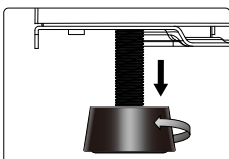

- o Gentag trinnene for de øvrige justerbare fødder.

**VIGTIGT:** Det kan påvirke døren og dørpakningen, hvis apparatet ikke står plant.

**VIGTIGT:** Flyt ikke apparatet, når fødderne er indstillet højt.

## ■ Installation af håndtag

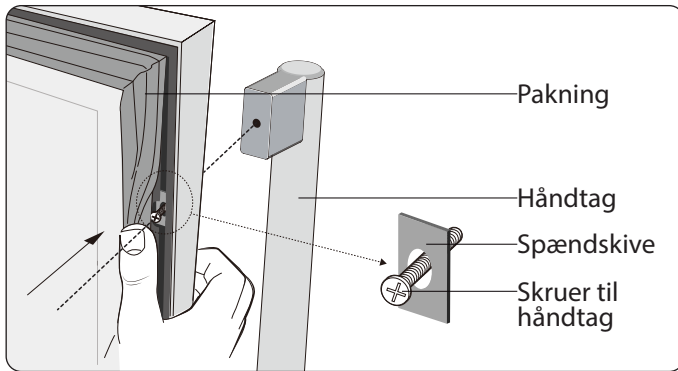

- Fjern dørpakningen tilstrækkeligt til at afdække de to skruehuller.
- Fastgør håndtaget ved at skruer de to skruer til håndtaget fast i. Skrueerne til håndtaget med spændskiver er forudinstalleret i skruehullerne. Skru ikke skrueerne til håndtaget for langt ud for at undgå, at spændskiverne falder af.
- Sæt dørpakningen på igen.

## ■ LÅS OG LÅS DØR OP (VALGFRI)

- Låsefunktionen er valgfri. Hvis funktionen findes på dit vinkøleskab, er der fastgjort en nøgle til indersiden af pakken med vejledningen.
- Sæt nøglen i låsen, og drej den mod uret for at låse døren op. Drej nøglen med uret for at låse døren. Gem nøglen et sikkert sted.

# BRUG AF VINKØLESKAB

## ■ DRIFTSKLIMA

- Apparatet er beregnet til brug i klimaklasse SN til N (se tabellen nedenfor med klimaklasser). Det anbefales at holde den omgivende temperatur på 22-25 °C, der hjælper med til, at apparatet bruger mindre energi.

Klimaklassificering	Rumtemperatur
SN	10-32 °C (50-90 °F)
N	16-32 °C (61-90 °F)
ST	16-38 °C (61-100 °F)
T	16-43 °C (61-109 °F)

- Hvis den omgivende temperatur ligger uden for klimaintervallet, kan det påvirke apparatets ydelse. Hvis apparatet for eksempel kører under ekstreme kolde eller varme forhold, kan det medføre, at temperaturen i skabet svinger, og den indstillede temperatur på 5-20 °C opnås muligvis ikke altid.

## ■ OPBEVARING AF VIN

- Standardhylderne er designet til opbevaring af bordeaux-flasker. Det maksimale antal opbevarede flasker kan variere afhængigt af størrelsen og målene på flaskerne.
- Hylderne kan trækkes ca. 1/3 ud for at give nem adgang til den opbevarede vin.

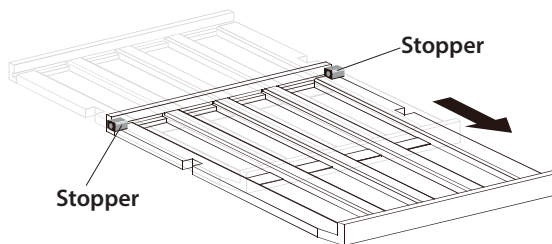

- Sørg for, at døren er åbnet helt for at undgå at beskadige dørpakningen, før du trækker hylderne ud.
- Opbevar vin i lukkede flasker.
- Dæk ikke hylderne til med stanniol eller andet materiale, der kan begrænse luftcirkulationen.

- Det anbefales, at vinkøleskabet afbrydes fra strømforsyningen, hvis skabet står tomt i længere perioder. Rengør skabet grundigt, og lad døren stå på klem, så luften kan cirkulere i skabet for at undgå eventuel kondensering samt mugdannelse og lugt.
- Hvis vinskabet er tomt i en længere periode, skal du slukke apparatet, afrime, rengøre, tørre apparatet samt lade døren stå åben for at forhindre dannelse af mug i skabet.
- Vær opmærksom på de anbefalede/foretrukne opbevaringsperioder for den købte vin.
- Hvis lågen efterlades åben i længere tid, kan det medføre, at temperaturen i køleskabets indre stiger markant. De anbefalede temperaturer for afkøling og opbevaring af vine vises nedenfor. Vælg zone og temperatur i overensstemmelse hermed.
- Anbefalede temperaturer for afkøling og opbevaring af vin.

<b>Vintype</b>	<b>Anbefalet temperatur</b>
Rødvin	15-18°C (59-64 °F)
Tør vin/hvidvin	9-14 °C (48-57 °F)
Rosévin	10-11 °C (50-52 °F)
Mousserende vin	5-8 °C (41-46 °F)

# KONTROLPANEL I SKAB (FAST HASTIGHED)

## ■ OX15SRB / OFX60SRB / OX2DX60DRB

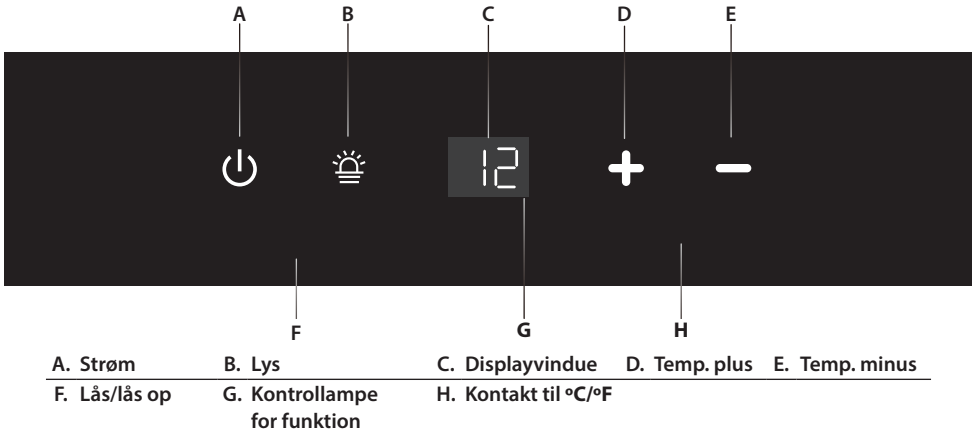

\*\* For model **OX2DX60DRB**, der ikke har en kontrollampe for funktion

## ■ OX30DRB / OX30DRW / OX30DX

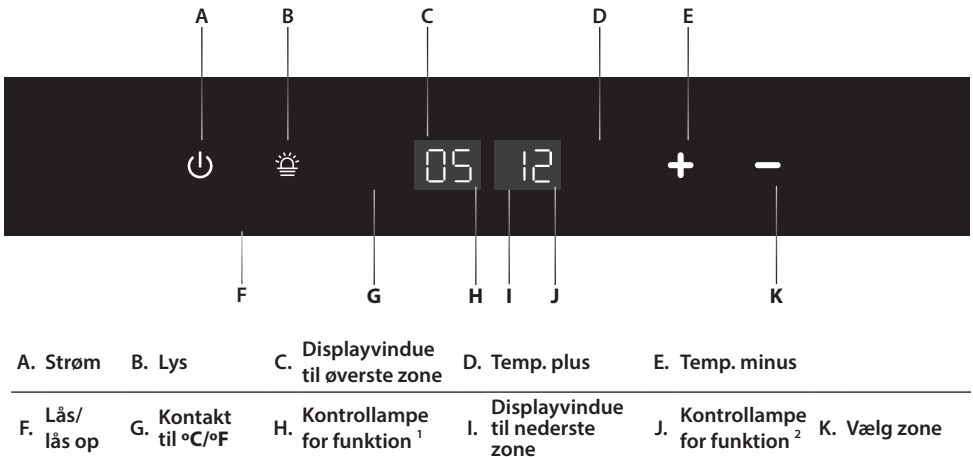



## ■ TÆND/SLUK

- Apparatet tændes automatisk, når det sluttes til en stikkontakt.
- Tryk på strømikonet (⏻) i **10 sekunder** for at slukke (eller tænde) apparatet.
- Du kan slukke apparatet ved at trykke på strømikonet (⏻) i **10 sekunder**, uanset om kontrolpanelet er låst eller låst op.



**Advarsel:** Hvis du har slukket apparatet, skal du vente **fem minutter**, før du tænder apparatet igen, for at undgå at beskadige kompressoren.

## ■ LÅS KONTROLPANEL OP

- Tryk samtidig på strømikonet og lysikonet   med to fingre i **tre sekunder**. Brummen udsender en lyd, når kontrolpanelet låses op.
- Kontrolpanelet låses automatisk, og brummen afgiver en lyd efter **10 sekunder** uden berøring.
- Kontrolpanelet kan ikke betjenes i låst tilstand. Dog kan lyset tændes og slukkes, og temperaturen justeres.

## ■ TÆND/SLUK INTERIØRLYS

- Tryk på lysdioden  i ulåst tilstand for at tænde (eller slukke) det kølige LED-interiørlys.
- Lyset lyser, indtil det slukkes manuelt.

## ■ DISPLAYVINDUE TIL TEMPERATUR

- Temperaturen vises med tal, hvilket er den bedste måde. Tallet viser den indstillede temperatur, når du indstiller temperaturen.
- Model OX2DX60DRB viser den faktiske temperatur, når kontrolpanelet er låst.
- Når temperatursensoren er defekt, viser displayvinduet "**HH**" eller "**LL**" i stedet for et tal, og brummen udsender en konstant lyd. I sådanne tilfælde er apparatet designet til regelmæssigt at starte kompressor og blæsere, der hjælper med til at opretholde temperaturen i skabet og beskytte den opbevarede vin.









**Advarsel:** Det anbefales stærkt straks at lade apparatet reparere for at undgå, at den opbevarede vin ødelægges, da regelmæssig erstatningskørsel ikke kan sikre, at apparatet holder den indstillede temperatur.

## ■ INDSTILLING AF TEMPERATUR



- Standardintervallet for temperaturindstilling for OX15SRB er: 5-20 °C (41-68 °F).
- Standardintervallet for temperaturindstilling for model OFX60SRB er 2-20 °C (35,6-68 °F).
- Standardintervallet for temperaturindstilling for OX2DX60DRB er 5-20 °C (41-68 °F) for begge zoner.
- Standardintervallet for temperaturindstilling for OX30DRB, OX30DRW og OX30DX er: 5-12 °C (41-54 °F) for den øverste zone og 12-20 °C (54-68 °F) for den nederste zone.



- Du skal vælge den indstillede zone ved at trykke på ikonet , før du trykker på ikonet  eller  for at indstille den ønskede temperatur. Zonetemperaturen blinker, når den er klar til indstilling.
- Det første tryk på ikonet  eller  viser den forrige indstillede temperatur.
- Tryk på ikonet  for at forøge den indstillede temperatur med 1 °C (eller med 1 °F). Tryk på ikonet  for at reducere den indstillede temperatur med 1 °C (eller 1 °F).

## ■ VALG AF VISNING AF FAHRENHEIT (°F) ELLER CELSIUS (°C)

### Enkelt zone

Tryk samtidig på ikonerne   med to fingre i fem sekunder for at skifte mellem visning af fahrenheit og celsius.

### Dobbelt zone

Tryk på ikonet , mens kontrolpanelet er låst op, for at skifte mellem visning af fahrenheit og celsius for begge zoner på samme tid.

## ■ KONTROLLAMPE FOR FUNKTION

### Enkelt zone



o Kontrollampen lyser konstant, når kompressoren kører.

o Kontrollampen er slukket under andre forhold.



Kontrollampe for funktion

### Dobbelt zone



o Kontrollampe 1 blinker hvert **2. sekund**, når apparatet er sluttet til strømmen.

o Kontrollampe 1 lyser konstant, når kompressoren kører.

o Kontrollampe 2 blinker hvert **3. sekund**, når varmfunktionen i den nederste zone starter.

o Kontrollampe 2 lyser konstant, når kølefunktionen i den nederste zone starter.



Kontrollampe for funktion 1



Kontrollampe for funktion 2

# KONTROLPANEL I SKAB (OMFORMER)

## ■ OZ45SB / OZ45SW / OZ45SX / CPROX60SRB / CPROX60SX / CPRO1800SRB / CPRO1800SX

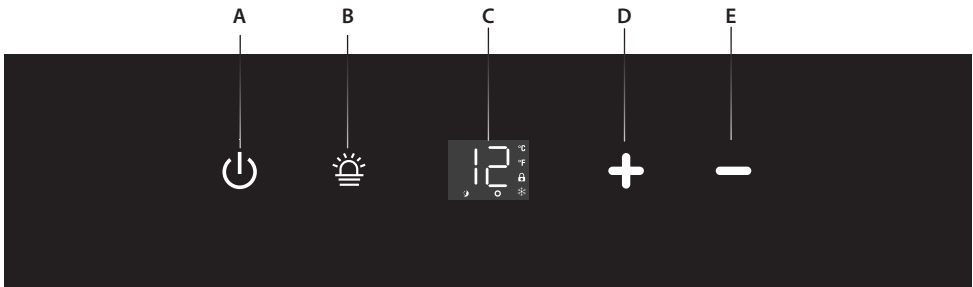

A. Strøm	B. Lys	C. Displayvindue	D. Temp. plus
E. Temp. minus	A+B. Lås/lås op	D+E. Kontakt til °C/°F	

## ■ OX60DRB/OX60DRW/OX60DX/CPRO1800DRB

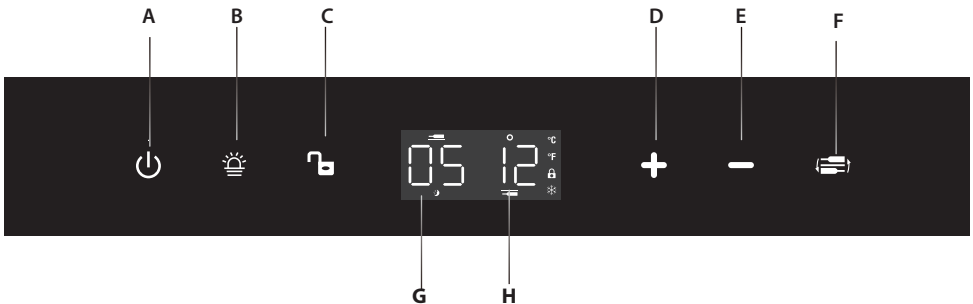

A. Strøm	B. Lys	C. Lås/lås op	D. Temp. plus	E. Temp. minus
F. Vælg zone	G. Øverste zone	H. Nederste zone	D+E. Kontakt til °C/°F	



## ■ TÆND/SLUK

- Apparatet tændes automatisk, når det sluttes til en stikkontakt.
- Tryk på strømikonet (⏻) i **10 sekunder** for at slukke (eller tænde) apparatet.
- Du kan slukke apparatet ved at trykke på strømikonet (⏻) i **10 sekunder**, uanset om kontrolpanelet er låst eller låst op.





**Advarsel:** Hvis du har slukket apparatet, skal du vente **fem minutter**, før du tænder apparatet igen, for at undgå at beskadige kompressoren.

## ■ LÅS KONTROLPANEL OP

- For enkelt zone: Tryk samtidig på strømikonet og lysikonet   med to fingre i **tre sekunder**. Brummeren udsender en lyd, når kontrolpanelet låses op.
- For dobbelt zone: Tryk på låseikonet  i **tre sekunder**. Brummeren udsender en lyd, når kontrolpanelet låses op.
- Kontrolpanelet kan ikke betjenes i låst tilstand. Dog kan lyset tændes og slukkes, og temperaturen justeres.

## ■ TÆND/SLUK INTERIØRLYS

- Tryk på lysdioden  i ulåst tilstand for at tænde (eller slukke) det kølige LED-interiørlys.
- Lyset lyser, indtil det slukkes manuelt.
- Lyset i apparatet bruger en kredsløbskontrol i to trin. Lysstyrken er på 100 %, når du første gang trykker på ikonet . Lysstyrken skifter til 50 %, når du trykker på ikonet anden gang. Lyset slukker, når du trykker på ikonet tredje gang. Kontrollen er i sløjfe for efterfølgende betjening.

## ■ KONTROL AF RGB-LYS FOR KØBENHAVN-SERIEN



Light

- Dit vinkøleskab har fire belysningsindstillinger: Hvid, varm hvid, blå eller trefarvet, hvor farven skifter hvert **10. sekund**. Tryk én gang på lysknappen. Lysene skifter mellem varm, varm hvid og blå i intervaller på 10 sekunder. Tryk igen på lysknappen. Farven skifter kun til hvid. Tryk igen på lysknappen. Farven skifter til varm hvid. Tryk igen på lysknappen. Farven skifter til blå. Trykker du femte gang på knappen, slukker lyset.









## ■ DISPLAYVINDUE TIL TEMPERATUR

- Temperaturen vises med tal, hvilket er den bedste måde. Tallet viser den indstillede temperatur, når du indstiller temperaturen.
- Når temperatursensoren er defekt, viser displayvinduet "HH" eller "LL" i stedet for et tal, og brummeren udsender en konstant lyd. I sådanne tilfælde er apparatet designet til regelmæssigt at starte kompressor og blæsere, der hjælper med til at opretholde temperaturen i skabet og beskytte den opbevarede vin.



**Advarsel:** Det anbefales stærkt straks at lade apparatet reparere for at undgå, at den opbevarede vin ødelægges, da regelmæssig erstatningskørsel ikke kan sikre, at apparatet holder den indstillede temperatur.



## ■ INDSTILLING AF TEMPERATUR

- Temperaturen for enkelt zone kan indstilles inden for intervallet 5-20 °C (41-68 °F).
- Temperaturen for dobbelt zone kan indstilles inden for intervallet 5-20 °C (41-68 °F) for både den øverste og den nederste zone.
- Du skal vælge den indstillede zone ved at trykke på ikonet , før du trykker på ikonet  eller  for at indstille den ønskede temperatur. Zonetemperaturen blinker, når den er klar til indstilling.
- Det første tryk på ikonet  eller  viser den forrige indstillede temperatur.
- Tryk på ikonet  for at forøge den indstillede temperatur med 1 °C (eller med 1 °F). Tryk på ikonet  for at reducere den indstillede temperatur med 1 °C (eller 1 °F).

## ■ VALG AF VISNING AF FAHRENHEIT (°F) ELLER CELSIUS (°C)

- Tryk samtidig med to fingre på ikonerne   i tre sekunder for at skifte mellem visningen af fahrenheit og celsius.

## ■ VALG AF ENERGIBESPARELSESTILSTAND

- Indstilling af skærmtilstand: Tryk på ikonet  i tre sekunder, når systemet er låst, indtil der lyder et bip, og kontrollampen LED8 lyser og angiver, at systemet er skiftet til tilstanden skærm slukket. På samme måde slukker kontrollampen LED8, og der lyder et bip, når systemet skiftes til tilstanden skærm altid tændt.
- Når du trykker på tænd/sluk-knappen , når skærmen er slukket, slukker baggrundslyset for tasterne og den digitale visning.
- Når du trykker på tænd/sluk-knappen , når skærmen er i tilstanden skærm altid tændt, slukker baggrundslyset for tasterne, og den digitale visning lyser konstant.
- Tryk på en vilkårlig tast i tilstanden skærm slukket for at tænde skærmen.

## ■ KONTROLLAMPE FOR FUNKTION

### Enkelt zone



o Kontrollampen lyser konstant, når kompressoren kører.

o Kontrollampen er slukket under andre forhold.



Kontrollampe  
for funktion

### Dobbelt zone



o Kontrollampen lyser konstant, når kompressoren kører.

o Kontrollampen er slukket under andre forhold.



Kontrollampe  
for funktion

# KONTROLPANEL PÅ DØR (OMFORMER)

## ■ OZ45SBTOP

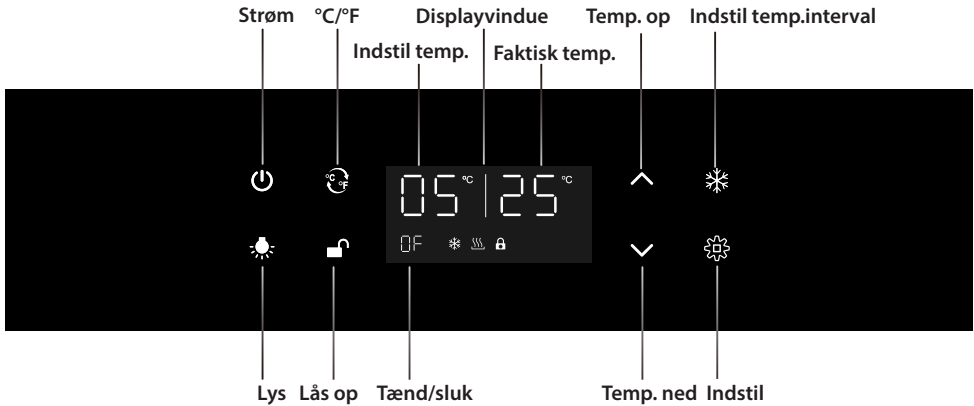

## ■ EX60DRB / EX60DRW / EX60DX / E1000DRB / E1000DRW / E1000DX

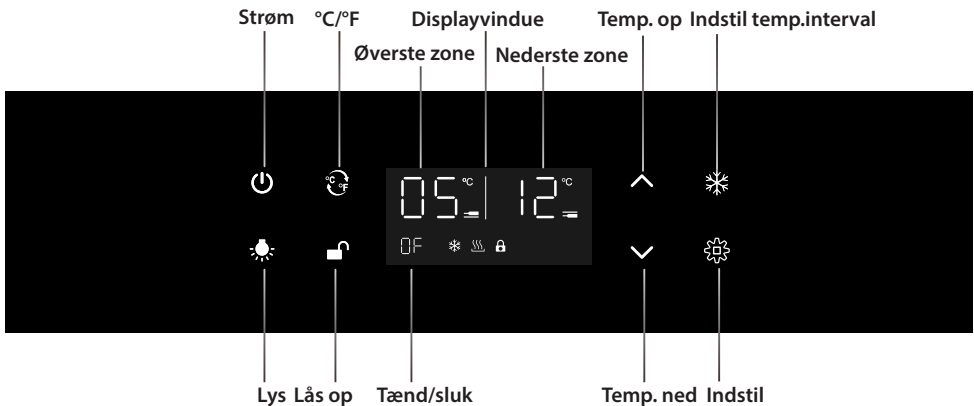

## ■ TÆND/SLUK



- Tryk for at tænde baggrundslyset for knapperne på kontrolpanelet, hvis det er slukket.
- Tryk på tænd/sluk-knappen for at slukke vinkøleskabet med henblik på rengøring eller på grund af et længerevarende fravær. Tryk på tænd/sluk-knappen i **10 sekunder**, når apparatet udsender et bip. Vinkøleskabet slukker. Der skal gå mindst **fem minutter**, før du tænder apparatet igen, når det har været slukket. Det forhindrer stærkt slid på kompressoren.



**Advarsel!**

Hvis du har slukket apparatet, skal du vente **fem minutter**, før du tænder apparatet igen, for at undgå at beskadige kompressoren.

## ■ TÆND/SLUK INTERIØRLYS



Light

- Dit vinkøleskab har tre belysningsindstillinger: Der skiftes mellem farverne rød, blå, gul eller hvid, hvor farven ændres hvert **10. sekund**. Tryk én gang på lysknappen. Lysene skifter mellem rød og blå i intervaller på 10 sekunder. Tryk igen på lysknappen. Farven skifter kun til hvid. Tryk igen på lysknappen. Farven skifter til rød. Tryk endelig på knappen for fjerde gang for at slukke lysene.



## ■ LÅS KONTROLPANEL OP



Unlock

- Tryk i tre sekunder for at låse eller låse kontrolpanelet op.

## ■ VALG AF VISNING AF FAHRENHEIT (°F) ELLER CELSIUS (°C)



- Tryk for at ændre temperaturvisningen til fahrenheit eller celsius.

## ■ INDSTILLING AF TEMPERATUR

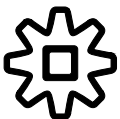

Set

### Enkelt zone

- Tryk for at indstille temperatur. Tallet blinker for at angive, at det er muligt at justere indstillingen.

### Dobbelt zone

- Tryk for at vælge øverste/nederste zone for indstilling af temperatur. Tallet blinker for at angive, at det er muligt at justere indstillingen.



Temp.Up

- Tryk for at øge den indstillede temperatur med 1°.



- Tryk for at reducere den indstillede temperatur med 1°.

**Temp.  
Down**

## ■ DISPLAYVINDUE TIL TEMPERATUR

### Enkelt zone



- Indstil temperatur for vinkøleskab.



- Faktisk temperatur i vinkøleskab.



- Displayvindue er slået til.



- Displayvindue er slået fra

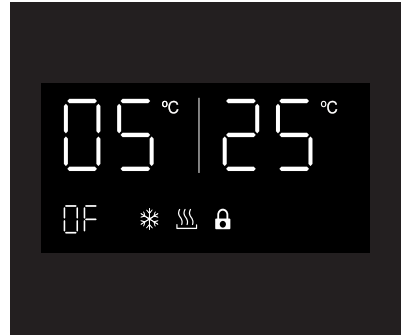

Temperaturdisplayet viser den indstillede temperatur, når kontrolpanelet på vinskabet er låst op og nulstilling er valgt. Displayet viser den faktiske temperatur, når kontrolpanelet er låst.

### Dobbelt zone



- Indstil temperatur for øverste zone



- Indstil temperatur for nederste zone



- Displayvindue er slået til.



- Displayvindue er slået fra

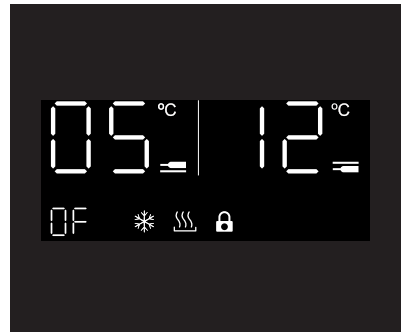



Displayvinduet kan slås fra for at være mindre påtrængende. Vinskabet kører fortsat, men displayvinduet er ikke synligt. Du kan kontrollere temperaturen i vinkøleskabet ved at trykke på **tænd/sluk-knappen**.

Tryk på knappen **°C/°F** i **fem sekunder** for at indstille displayvinduet til enten Til eller Fra, mens kontrolpanelet er låst.

Tryk igen på knappen **°C/°F** for at åbne indstillingsskærmen, når kontrollampen for TIL/FRA blinker. "TIL" vises, når displayvinduet er slået til hele tiden, mens "FRA" slukker displayvinduet. Bekræft din indstilling ved at undlade at røre ved kontrolpanelet i **fem sekunder**.

**Bemærk:**

Temperaturen kan svinge afhængigt af, om interiørlyset er tændt eller slukket, og af flaskernes placering.

## PLEJE OG VEDLIGEHOLDELSE

### ■ RENGØRING AF VINSKAB

- Sluk strømmen, træk stikket ud af stikkontakten, og fjern alt, herunder hylder.
- Tør de indvendige overflader af med en svamp og en natronopløsning. Opløsningen skal bestå af 2 spiseskefulde natron og ca. 1 l varmt vand.
- Vask hylderne med en mild opløsning med vaskemiddel. Lad træhylderne tørre, før de sættes tilbage i vinkøleskabet.
- Tryk overskydende vand ud af svampen eller kluden, når du rengør området omkring knapperne og eventuelle elektriske dele.
- Tør ydersiden af skabet af med varmt vand og et mildt flydende vaskemiddel. Tør efter med en ren, blød klud.
- Brug ikke ståluld eller en stålborste på det rustfrie stål. De ridser den rustfrie stål, og der kan opstå rust.

### ■ FJERNELSE AF HYLDER

- Fjern alle flasker på hylden, før hylden fjernes.
- For modeller uden udtræksskinne: Træk hylden ud, indtil udskæringen i træhylden er direkte under plaststopperen, og løft hylden. Sørg for, at disse sættes på plads igen, når hylden sættes tilbage.
- Kontrollér, at hylderne sidder ordentligt, før der lægges flasker i skabet. Træk hylderne helt ud til stopperens position, og skub dem tilbage ad flere gange for at sikre, at hylderne sidder ordentligt.

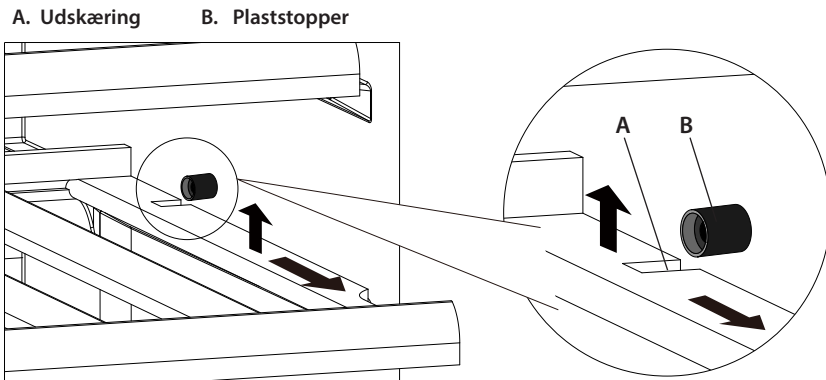

- For modeller med udtræksskinne: Løft hele hylden vandret op og væk fra de fire styrestifter på udtræksskinnen.

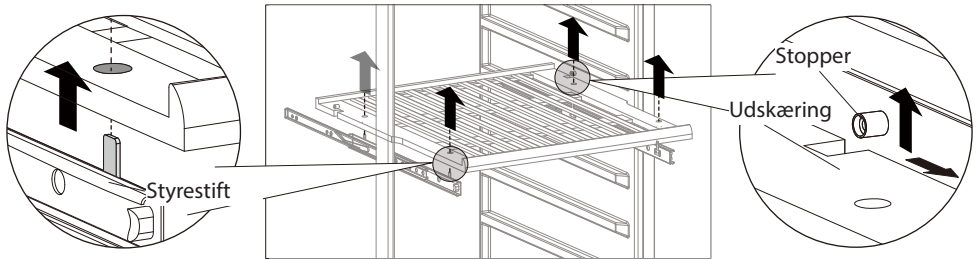

## ■ Udskiftning af kulfilter (valgfrit)

En omgivende luft af god kvalitet er vigtig for vinens modning. Kulfilteret absorberer lugt og forbedrer luftkvaliteten. Vi foreslår, at kulfilteret på modeller med kulfilter udskiftes en gang om året. Kontakt din forhandler om anskaffelse af et filter.

Fjernelse af kulfilter:

- o Hold i kulfilteret, og drej det 90° til venstre eller til højre for at fjerne filteret.

Installation af kulfilter igen:

- o Hold i kulfilteret, og drej det 90° til venstre eller til højre, indtil det klikker på plads.

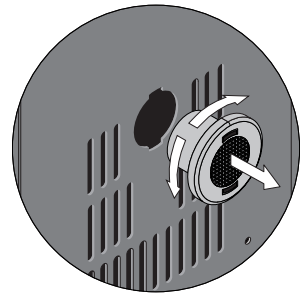

## ■ Afrimning

- o Indvendig afrimning af vinkøleskabet sker automatisk under driften. Vandet fra afrimningen opsamles i fordampningsbakken og fordamper automatisk.
- o Fordampningsbakken og afløbet til afrimningsvandet skal rengøres regelmæssigt. Det forhindrer vand i at samle sig i bunden af vinkøleskabet i stedet for at løbe ned i afløbsrøret til afløbet.
- o Du kan også rengøre afløbet ved at hælde lidt vand ned i afløbet.
- o Kontrollér omhyggeligt, at ingen vinflasker rører ved apparatets bagvæg, da det kan afbryde den automatiske afrimningsproces og lede vand ind i bunden af dit vinkøleskab.

## ■ Flytning af vinskab

- Følg trinnene nedenfor, hvis du skal flytte vinskabet til et nyt sted.
- o Tøm vinskabet.

- o Fastgør alle løse genstande med tape, som f.eks. hyldeerne i apparatet.
- o Drej den indstillelige fod op til basen for at undgå skader.
- o Luk døren med tape.
- o Sørg for, at apparatet står i oprejst stilling under transporten. Beskyt apparatets yderside med et tæppe eller lignende.

## ■ Strømafbrydelse

- o Apparatet holder temperaturen i skabet i nogle få timer, hvis strømmen til apparatet afbrydes. Det forudsættes, at døren åbnes så lidt som muligt.
- o Hvis strømafbrydelsen varer længere end nogle få timer, skal du opbevare indholdet i skabet et andet sted for at undgå, at det påvirkes af den stigende temperatur.

**VIGTIGT: Hvis apparatet afbrydes fra strømmen, strømmen forsvinder eller afbrydes, skal du vente fem minutter, før du starter vinskabet igen. Det kan beskadige kompressoren, hvis du forsøger at genstarte hurtigere.**

## ■ Feriefravær

**Kort feriefravær:** Lad vinskabet køre under ferier på under tre uger.

**Langt feriefravær:**

- o Du bør fjerne vinflaskerne og slukke apparatet, hvis skabet ikke skal bruges i en længere periode.
- o Skabet skal rengøres indvendigt med en opløsning af natriumbikarbonat og lunkent vand.
- o Tør herefter skabet grundigt indvendigt.
- o Lad døren stå lidt på klem for at forhindre mugdannelse.

## ■ Afbrydelse fra strøm

- o Vent fem minutter, før du genstarter apparatet, hvis det har været afbrudt fra strømmen, eller der har været en strømafbrydelse. Der kan opstå funktionsfejl på vinskabet, hvis skabet genstarter, før de fem minutter er gået.

## FEJLFINDING

Hvis du konstaterer, at apparatet ikke fungerer korrekt, skal du følge vejledningen herunder for at se, om du kan løse problemet selv, inden du ringer til service.

Nr.	PROBLEM	MULIG ÅRSAG TIL PROBLEMET / LØSNING
1	Vinskabet kører ikke	Stikket er ikke sat i. Apparatet er slået fra. HPFI-relæet har slået fra, eller der er sprunget en sikring.
2	Vinskabet er ikke koldt nok	Kontrollér temperaturindstillingen. Eksterne omgivelser kan kræve en højere indstilling. Døren åbnes for tit. Lågen er ikke lukket helt i. Pakningen i lågen forseglers ikke korrekt.
3	Hyppig automatisk tænd/sluk	Rumtemperaturen er højere end normalt. Der er lagt mange genstande i vinskabet. Døren åbnes for tit. Lågen er ikke lukket helt i. Temperaturreguleringen er ikke indstillet korrekt. Pakningen i lågen forseglers ikke korrekt.
4	Lyset virker ikke	Stikket er ikke sat i. HPFI-relæet har slået fra, eller der er sprunget en sikring. Lyset er slukket.
5	For mange vibrationer	Kontrollér, at vinskabet står plant. Kontrollér, at der ingen løse dele er i skabet eller kompressorrummet.
6	Vinkøleskabet forekommer at støje meget.	Der kan være en raslende lyd, når kølemidlet løber rundt i rørsystemet. Ved afslutningen af hver cyklus kan du høre en gurglende lyd, når kølemidlet løber rundt i rørsystemet. Når de indvendige vægge trækker sig sammen og udvider sig, kan der muligvis høres små smæld og knækkende lyde. Apparatet står ikke plant.
7	Lågen kan ikke lukkes ordentligt.	Vinskabet står ikke plant. Lågen er blevet vendt, men den er ikke sat korrekt på. Pakningen er snavset. Hylderne er placeret korrekt.
8	Displayvinduet viser "HH" eller "LL" i stedet for et tal, og brummeren udsender en konstant lyd.	Temperatursensoren er defekt.

## VENDING AF DØR

### Bemærkninger:

- Følgende kan foretages for modeller med kun kontrol i skabet og installerede højre dørhængsler.
- Gem alle fjernede dele til installation af døren på ny.

### ■ Vedrører indbyggede serier (undtagen model OZ45SBTOP)

o Skru de fire skruer af dørens øverste og nederste hængsel. Fjern døren, og læg den forsigtigt på et blødt underlag.

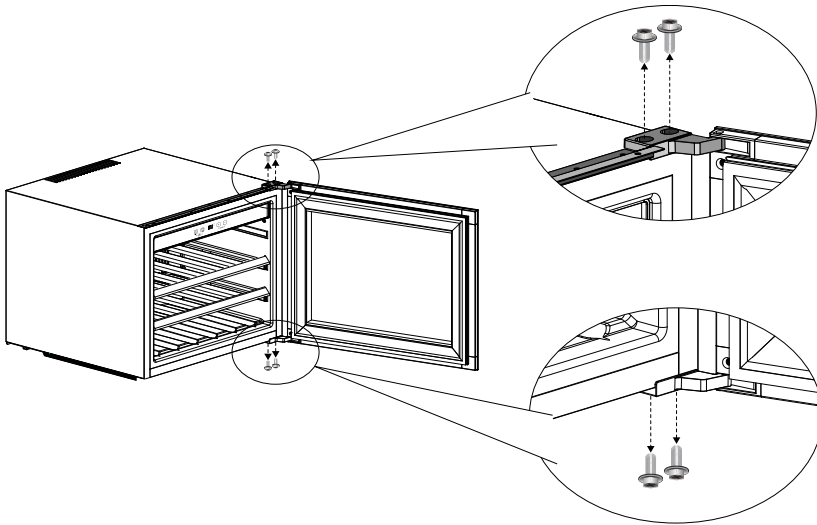

o Skru de tre skruer af topbeslaget. Flyt beslaget til højre, og skru de tre skruer i igen.

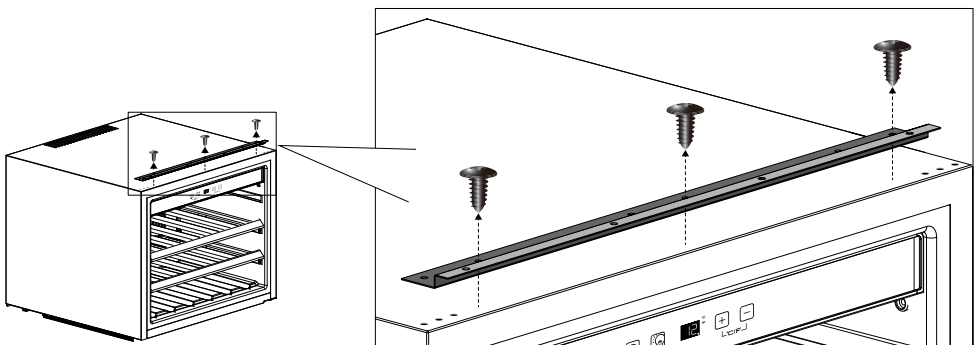

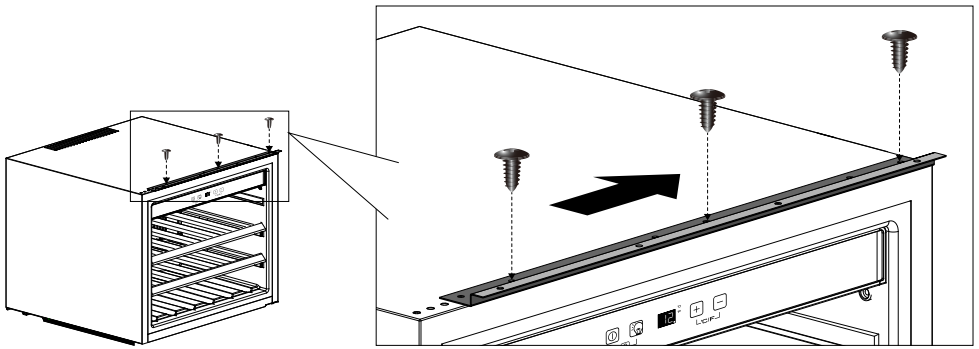

o Drej døren 180° (på hovedet).

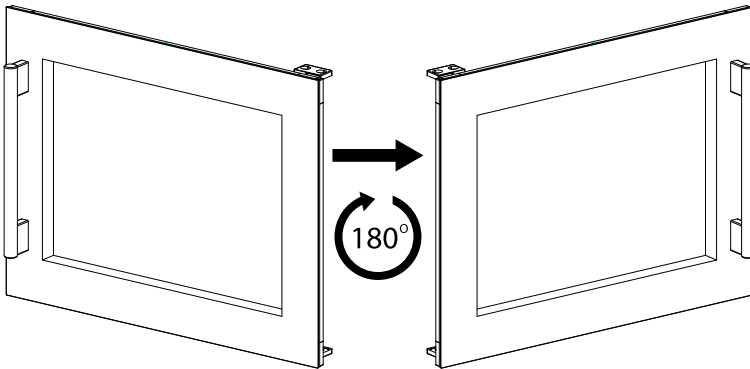

o Skru de fire skruer på det øverste og nederste hængsel i for at fastgøre døren.

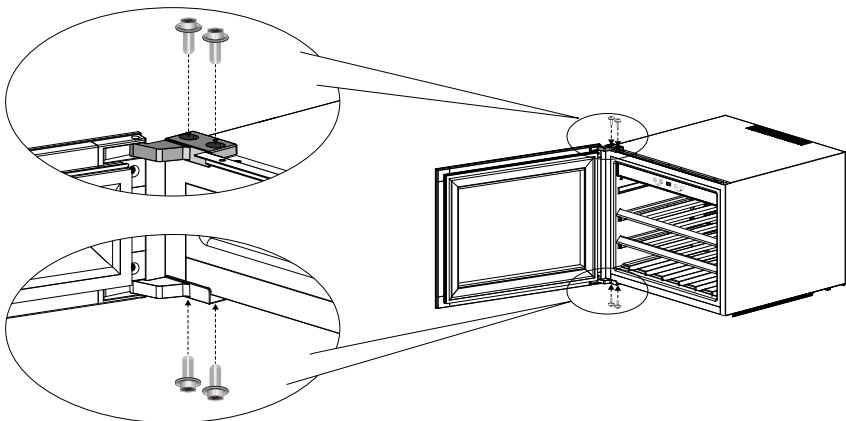

## ■ Vedrører indbyggede serier (kontrolpanel i skab)

### Bemærkninger:

- Du skal klargøre to nye dele for at vende døren fra at være højrehængslet til at være venstrehængslet: et **hængsel til øverste venstre side** og et **hængsel til nederste venstre side**.
- Det foreslås, at du gemmer de fjernede dele for det tilfælde, at døren skal sættes tilbage i sin oprindelige placering.

1. Åbn døren, og løsn de to skruer fra drejhængslet på det nederste højre hængsel.

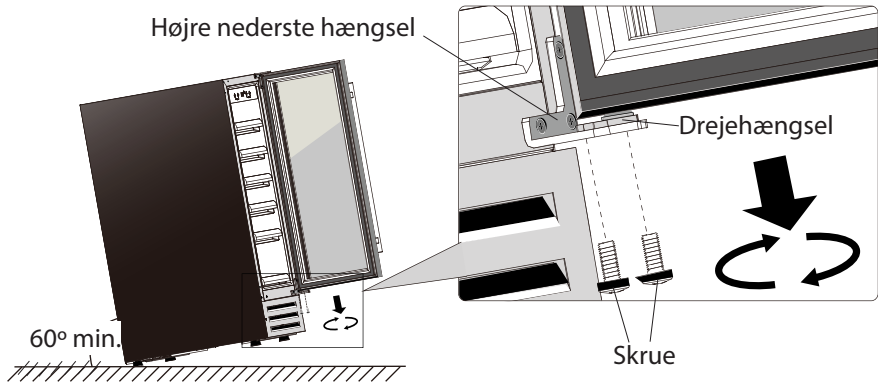

2. Tag forsigtigt døren af det øverste højre hængsel. Undgå at skramme den. Fjern drejhængslet fra hullet til dørhængslet.

Højre øverste hængsel

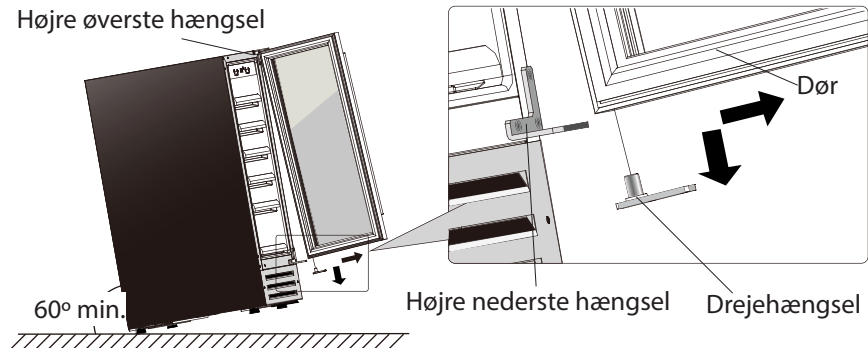

3. Skru det øverste og nederste højre hængsel af skabet. Gem dem et sikkert sted for det tilfælde, at døren skal sættes tilbage til sin oprindelige placering.



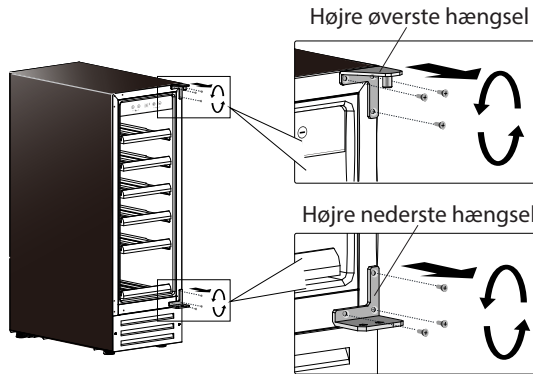

4. Træk de seks plasthætter i venstre hjørne af skabet ud. Flyt dem over i højre side.

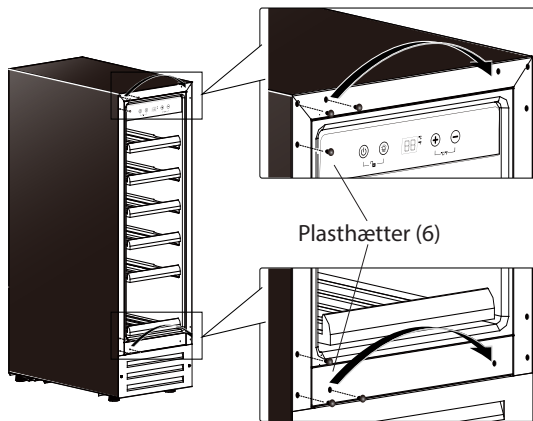

5. Installér øverste og nederste venstre hængsel i venstre side af skabet. Sørg for at fastspænde skrueerne ordentligt.

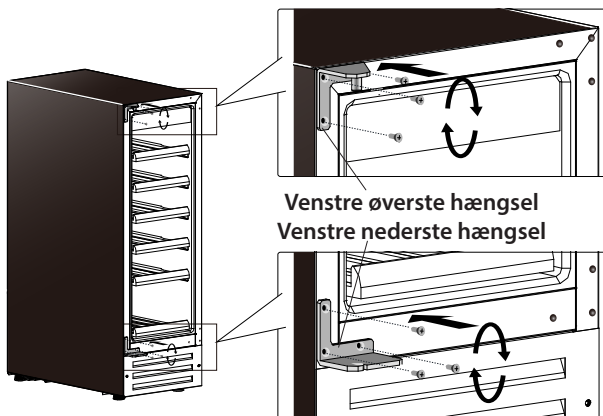

6. For en vinkøler uden lås, drej venligst døren 180° (på hovedet). For en vinkøler med lås, hold døren oprejst og fjern låseholderdækslet fra top til bund, drej derefter døren 180° (på hovedet).

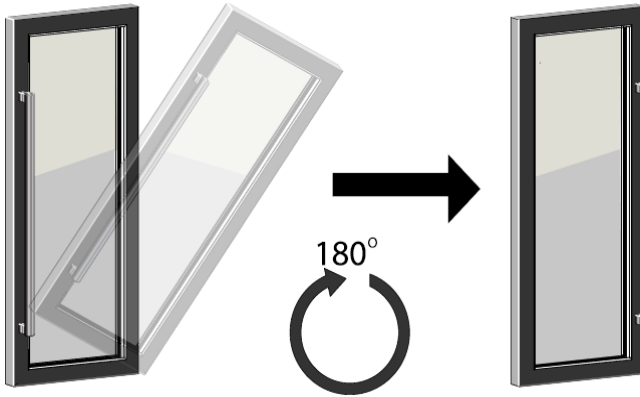

7. Sæt drejhængslet i hullet til det nederste hængsel på døren.

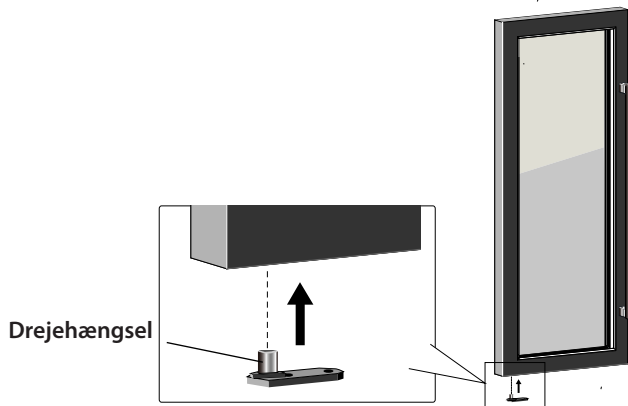

8. Installér døren på venstre hængsel ved at fastspænde drejhængslet med de to skruer.

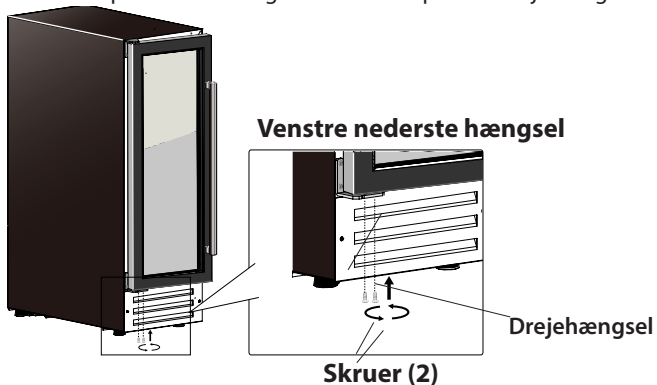

## ■ CPRO1800SRB/CPR01800SX/CPRO1800DRB

### VIGTIGE OPLYSNINGER

Vi anbefaler, at du holder hylterne på plads med tape for at undgå skader, når du flytter rundt på skabet, og gemmer alle fjernede dele et sikkert sted.

1. Fjern dækslet til hullet og dækslet til det øverste hængsel med en skruetrækker med fladt hoved. Fjern det øverste hængsel ved at skru skruerne (4 stk.) med sekskantet hoved ud. Løft forsigtigt døren af det nederste hængsel, og stil den forsigtigt til side. Det er vigtigt at gemme spændskiven i toppen af det nederste hængsel , der skal bruges, når døren sættes på igen.

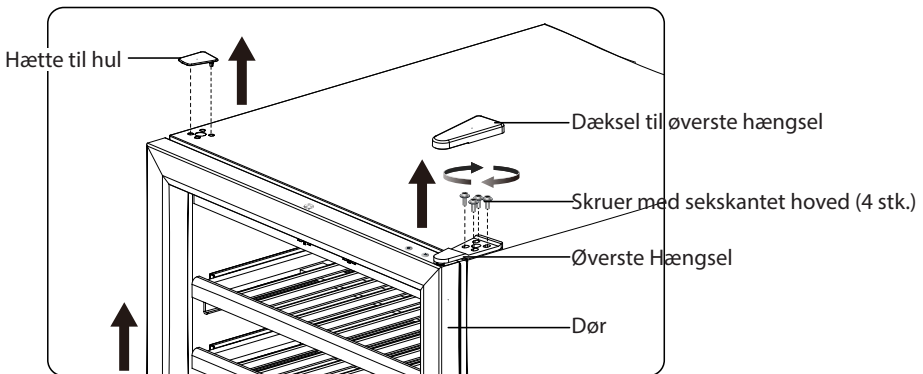

2. Fjern dækslet til det nederste hængsel ved forsigtigt at vrikke det ud med en lille flad skruetrækker. Fjern det nederste hængsel ved at skru skruerne (4 stk.) med sekskantet hoved ud. Skru skruerne (4 stk.) med panhoved i bunden af venstre side ud. Flyt det nederste hængsel til nederste venstre side, og fastgør det ordentligt med skruerne (4 stk.) med sekskantet hoved. Flyt skruerne (4 stk.) med panhoved til nederste højre side, og spænd dem.

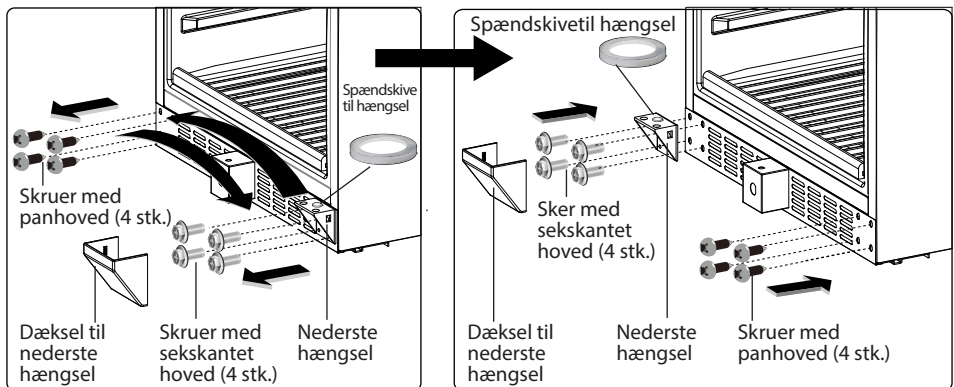

3. For en vinkøler uden lås, drej venligst døren 180° (på hovedet). For en vinkøler med lås, hold døren oprejst og fjern låseholderdækslet fra top til bund, drej derefter døren 180° (på hovedet).

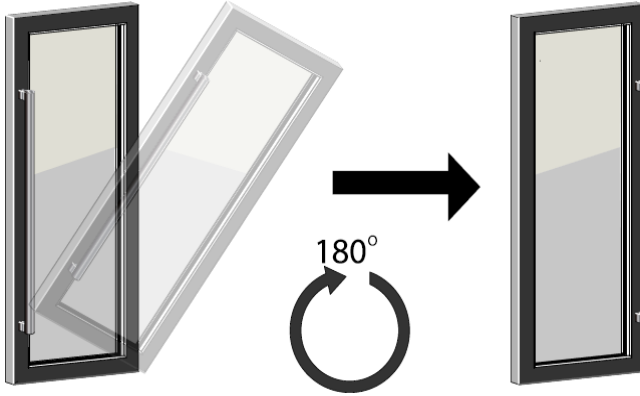

4. Hold døren forsigtigt sammen med din hjælper, og anbring den oven på det nederste hængsel. Sørg for, at drejhængslet placeres korrekt gennem spændskiven til hængslet. Sæt stiften på det øverste hængsel i bøsningen i toppen til højre, og fastgør det med skruerne (4 stk.) med sekskantet hoved. Sæt dækslerne i hullerne i det øverste og nederste hængsel. Tryk dækslerne ind i skruehullerne i øverste højre side.

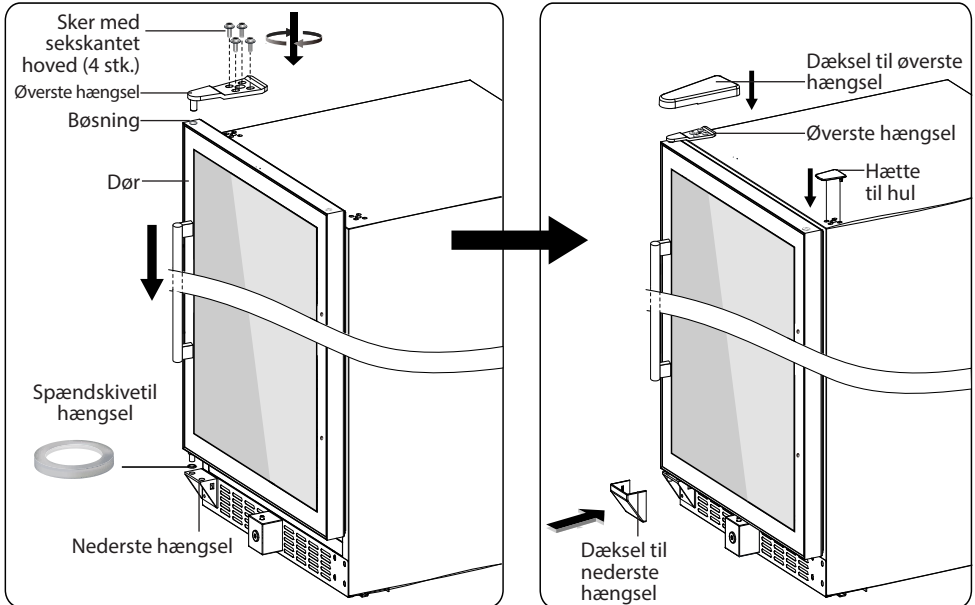

## INSTALLATION AF AFTAGELIGT FRONTGITTER

*Omfatter model OX15SRB, OX30DRB, OX30DRW, OX30DX, OX60DRB, OX60DRW, OX60DX, OFX60SRB, OX2DX60DRB, CPROX60SRB og CPROX60SX*

Soklen/risten til apparatet ligger i en pakke i apparatet og kan om ønsket installeres ved at følge disse trin:

1. Find soklen (ligger indpakket inde i apparatet)
2. Fjern de fire skruer (to i hver side) fra soklen, men sørg for at støtte begge sektioner, så den justerbare sektion ikke falder af. Tag den justerbare frontsektion af, og læg den et sikkert sted.
3. Få hjælp fra en anden person til at holde vinkøleskabet sikkert, og tip det bagover for at få fuld adgang til området under lågen. Sørg for at holde lågen lukket til enhver tid, mens dette udføres. Derved undgår du skader på lågen og apparatet.
4. Hvis de er til stede, skal du fjerne de to skruer vist med pilene og markeret med 'A' på fig. 14. Find dernæst de fire sorte passskruer. Disse ligger indpakket inde i apparatet sammen med det vendbare dørhængsel.
5. Hvis de er til stede, skal du fjerne skruerne, der er vist med pilene og markeret med 'B' på fig. 15. Disse er unødvendige.
6. Sæt soklen på. Sørg for, at den vender som vist på fig. 16. Brug dernæst en skruetrækker (med magnetisk spids) til at føre de to sorte passskruer gennem de ovale adgangshuller (vist på fig. 16), og spænd dem til.
7. Sæt en (sort) passskruer i hvert af de to nederste huller (vist på fig. 16). Dette hjælper med at holde soklen fast på undersiden af vinkøleskabet.
8. Justér vinkøleskabets fødder, så køleskabet får den ønskede højde. Hvis der er behov for det, kan den justerbare sokkelsektion sættes på igen med de fire skruer, der blev taget af i trin 2. Stil vinkøleskabet, så det står stabilt. Hvis den justerbare sokkelsektion skraber mod gulvet eller lignende, kan du tage den af. Lad vinkøleskabet stå i 24 timer, inden du slutter det til lysnettet. Dette hjælper med at forhindre skade på systemet.

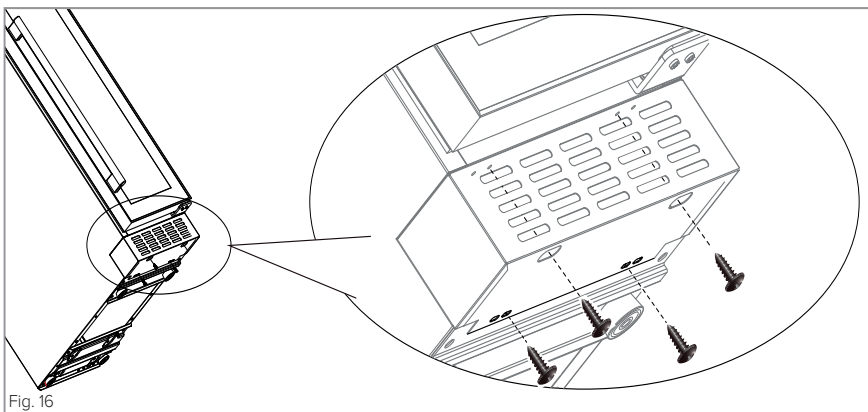
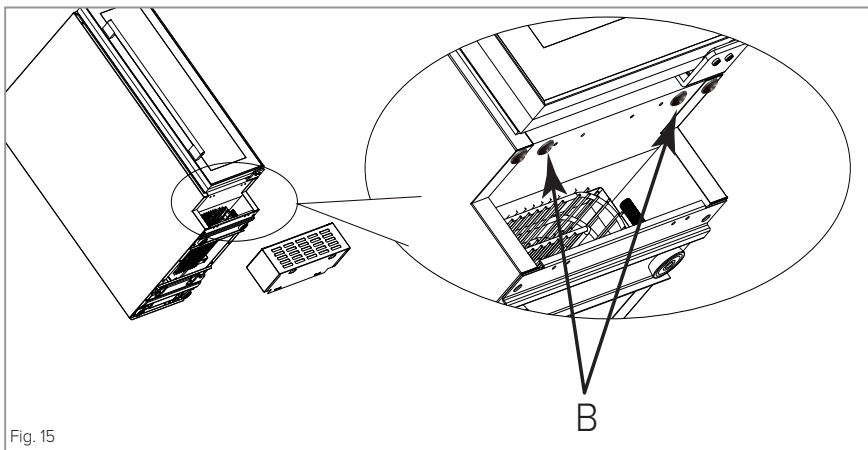
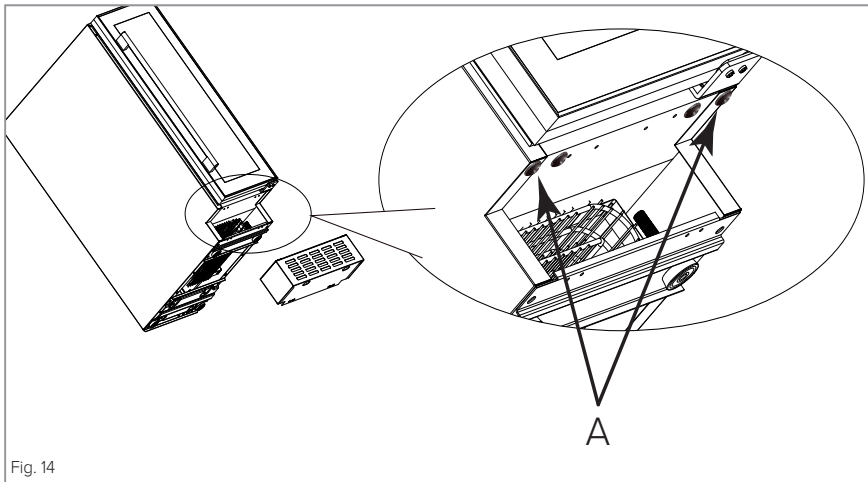

## Justering af sokkel til OX15SRB

Soklen/risten til apparatet har en indstillelig del. Justeringen af sokkeldækpladen er nem og kan udføres ved at følge trinnene nedenfor. Udfør trinnene, når apparatet står på alle fire fødder, og der ingen vægt hviler på soklen.

1. Løsn de to skruer på hver side af sokkeldækpladen (fire skruer i alt – fig. 17).
2. Flyt forsigtigt den forreste dækplade ned til den ønskede højde. Tilspænd skruerne.

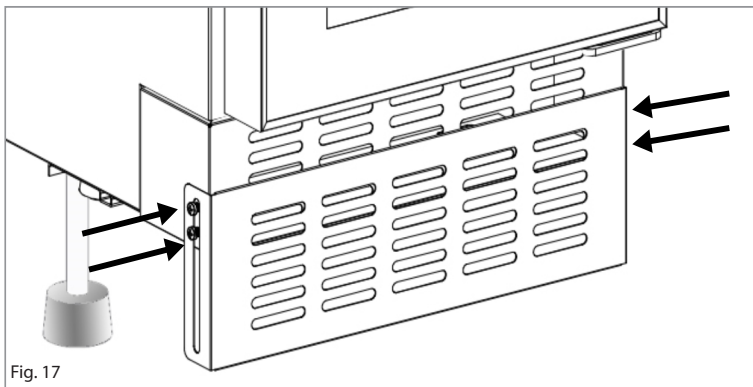

Fig. 17

# DOWNLOAD BRUGERVEJLEDNINGEN PÅ ANDRE SPROG

Du kan finde brugervejledninger på norsk, svensk, finsk og dansk på nedenstående websted.

1. Du kan downloade brugermanualen på norsk fra <https://temptech.no/manualer-og-installation/>
2. Du kan downloade brugermanualen på svensk fra <https://temptech.se/manualar-och-installation>
3. Du kan downloade brugervejledningen på finsk på <https://temptech.fi/kayttoohjeet-ja-asennus/>
4. Du kan downloade brugermanualen på dansk fra <https://temptech.dk/brugervejledning-og-installation/>

Vi tager forbehold for skrivefejl. Kontakt os på [service@temptech.no](mailto:service@temptech.no), hvis der opstår problemer.

– SLUT –